

ESGUICHO AUTOMÁTICO

AN 4000

DESCRIÇÃO DO PRODUTO

Os Esguicho de Jato Regulável Automático Modelo AN 4000 é dotado de um mecanismo interno em aço inoxidável, que compensa automaticamente qualquer variação ou redução da vazão disponível do sistema de combate a incêndios, aumentando ou reduzindo a passagem de água e mantendo uma pressão efetiva, que garantirá excelente desempenho em termos de alcance e qualidade do jato. Este esguicho opera em sua plenitude com pressão de entrada de 100 psi (7 bar). O esguicho é excelente para aplicação de espuma do tipo AFFF, pois forma jato do tipo neblina com 120°, proporcionando maior cobertura em leque. A alteração da forma do jato (compacto, meia neblina e neblina total) é facilmente realizada, através do seu volante,, sendo que sua configuração permite a alteração da forma do jato, sem alteração da vazão.



CARACTERÍSTICA

- Material de fabricação: Liga leve de alumínio
- Mecanismo interno: Aço inoxidável
- Conexão de entrada: Rosca fêmea giratória 2.1/2" NH 7,5 F.P.P.
- Faixa de vazão: de 1100 a 4000 L/min) @ 7 bar.
- Pressão máxima de trabalho: 16 bar
- Pressão de teste: 25,5 bar
- Utilização: canhões fixos e portáteis.
- Peso: 5,5 kg.

PRINCIPAIS APLICAÇÕES

- Refinarias.
- Plataformas de carregamento.
- Usinas.
- Tanques de armazenagem.
- Diques de contenção.
- Helipontos.
- Áreas de estocagem de líquidos combustíveis e inflamáveis.
- Plantas químicas e petroquímicas.
- Viaturas de combate a incêndio.
- Mitigação de gases.

GRÁFICO DE ALCANCE

O gráfico abaixo, demonstra em percentual o alcance e a altura do jato para todos os esguichos, exemplo:

- O esguicho com vazão de 800 gpm, com pressão de entrada de 7,0 kgf/cm² possui um alcance máximo de 58 metros.
- Posicionado em 60° de elevação, a altura máxima do jato será de aproximadamente 45% do alcance máximo (45% de 58 metros) e o alcance efetivo será de 75% em relação ao alcance máximo do esguicho (75% de 58 metros).



GRÁFICO DE PERDA DE CARGA



DIMENSIONAL

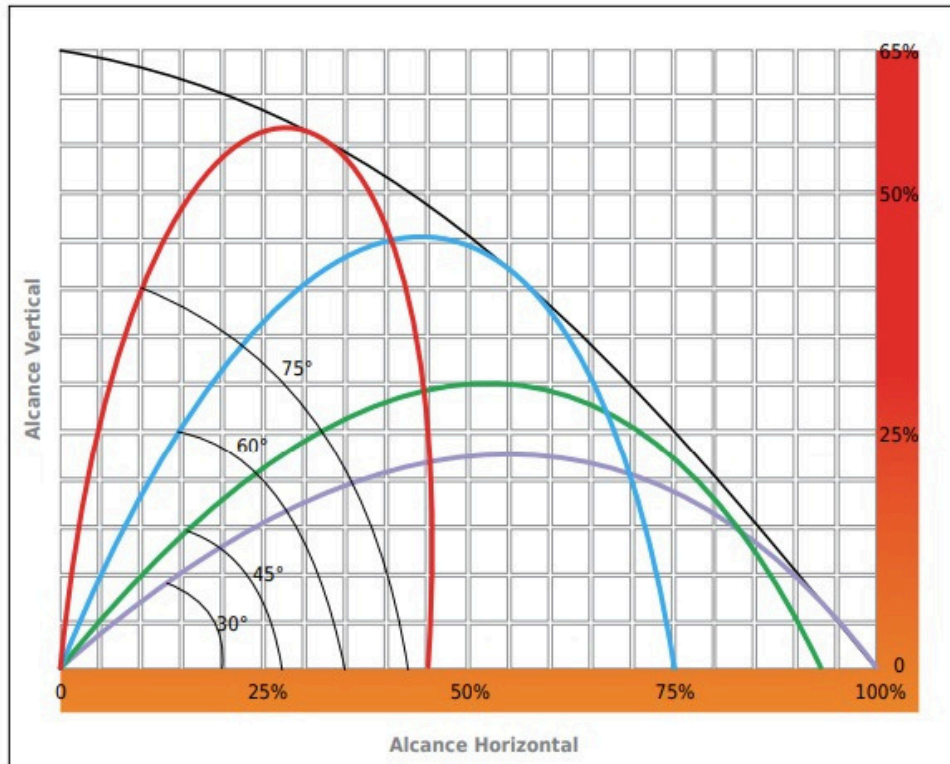
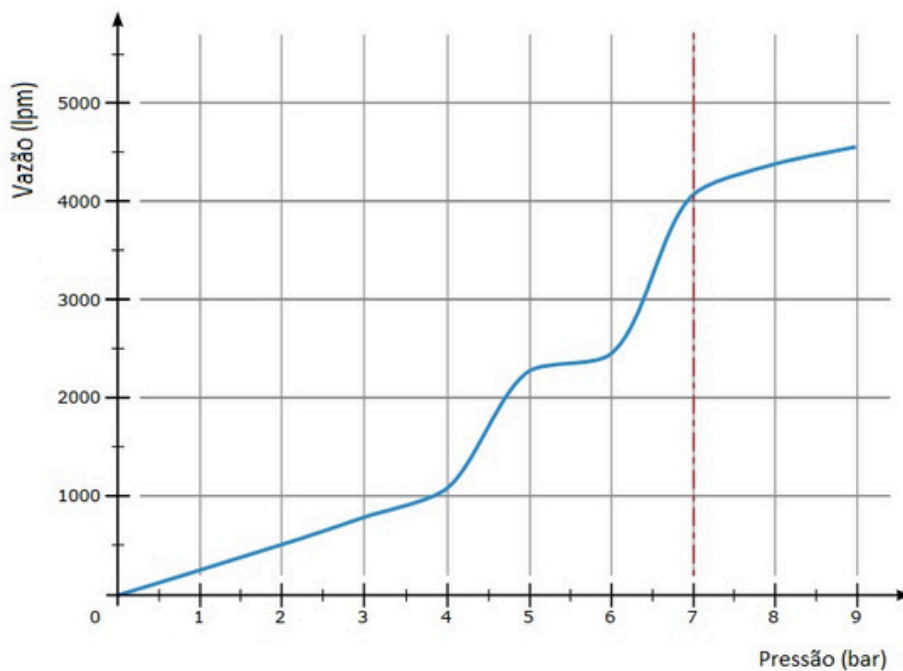
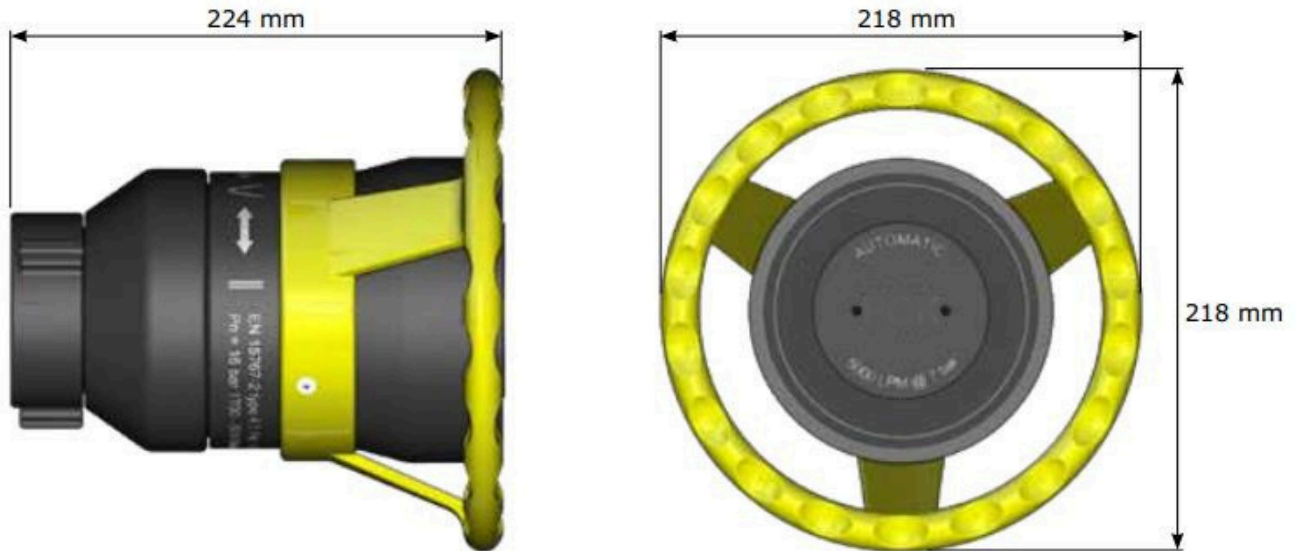

NOTA

Nos empenhamos em manter as informações sobre nossos produtos sempre atualizadas e corretas. No entanto, não podemos prever todos os usos e aplicações, nem antever todas as exigências ou situações específicas.

Todas as especificações estão sujeitas a alterações sem aviso prévio. Em caso de dúvida ou para informações adicionais, consulte a nossa home page: www.argus-engenharia.com.br ou entre em contato pelos telefones:

Matriz Vinhedo/SP (19) 3826-6670 – Filial Belo Horizonte (31) 2519-5555

Todos os direitos Reservados: Argus - Produtos e Sistemas Contra Incêndio Ltda.